

自宅安座及相關注意事項

安座前準備事項：

1. 佛桌：
2. 可依家中空間挑選適合的尺寸及喜歡的樣式或訂製皆可。坊間可買到的常用尺寸參考如下：

寬度：2尺2(67公分)、2尺9(88公分)、3尺55(106公分)、
4尺2(127.3公分)、5尺1(154.5公分)、5尺8(176公分)、
6尺3(191公分)、7尺(212公分)或以上。

高度：3尺55(106公分)、4尺2(127.3公分)。

深度：1尺58(48公分)、2尺(60.5公分)、2尺2(67公分)。

2. 心經、總持咒或佛菩薩聖像。
3. 佛龕背牆以實牆或隔間牆為佳。

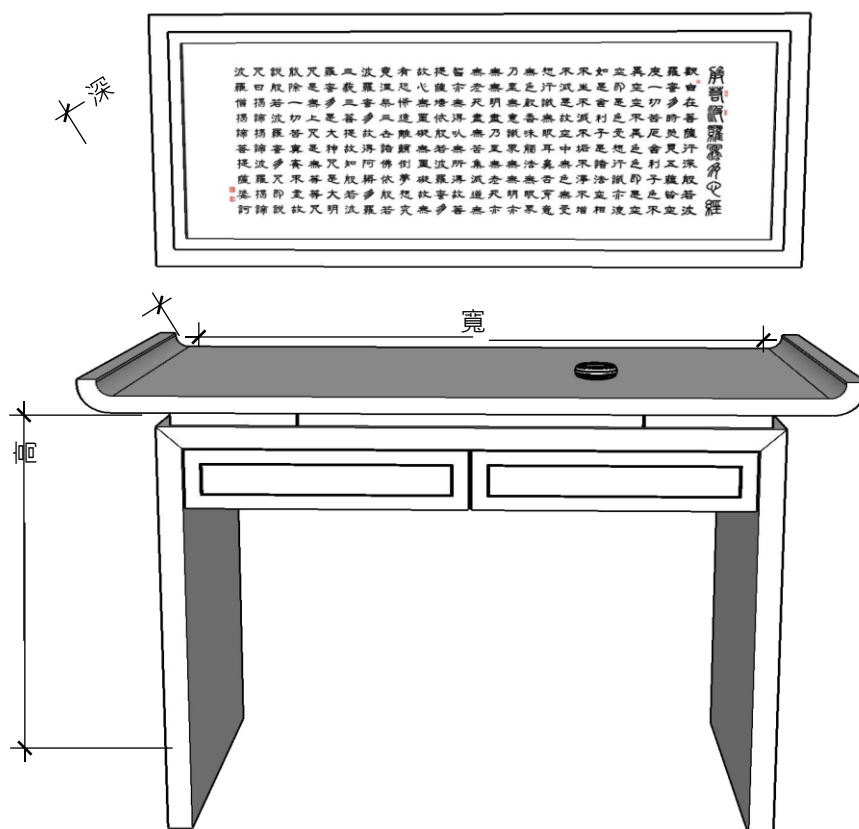

4.聖像：

依佛桌大小搭配適合比例的佛菩薩聖像尺寸，材質不限(動物皮、骨，象牙、則不適合)，安奉聖像可為1尊或3尊，亦可供養講堂結緣之壓克力世尊像(需固定)。

* 坊間可買到佛菩薩聖像尺寸參考如下(以高度計算): 8吋8(26.5cm)、1尺3(39.5cm)、1尺6(48.5cm)、2尺(60.5cm)、2尺2(67cm)、2尺2(67cm)、2尺9(88cm) *。

無論聖像尺寸或大或小，安奉的高度以主要供養者平視時,為佛菩薩之胸口為參考高度，若不足的高度,可在聖像下加高底座。

5. 供燈 :材質不限，唯高度不可高於佛菩薩聖像。

6. 供水杯及杯座：需依佛桌及聖像比例挑選適合大小，若空間不足，可只供一杯，樣式以素雅為佳。

7. 臥香爐：依供水杯及杯座大小相對應的尺寸為佳，一般多為5吋、7吋及一尺。

8. 環香爐：樣式尺寸不拘，以素雅為佳。

9. 供花：高度以不超過聖像肩膀為佳。

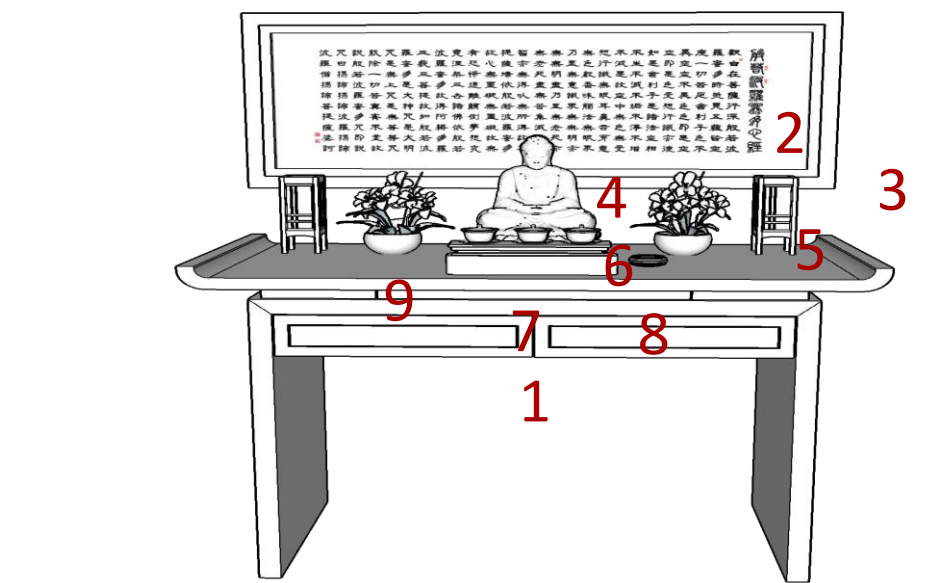

參考圖例

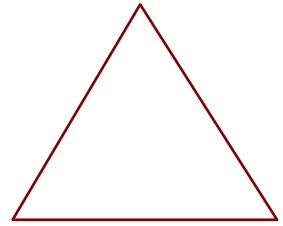

圖例一：
聖像標準比例
(佛像選購時，應注意聖像盤座寬度，佛像整體呈現穩定莊嚴像)



例圖二:背景為總持咒



圖例三:背景為心經



圖例四:佛桌依空間訂製



圖例五:聖像加底座



圖例六:佛菩薩與祖先
不共桌



圖例七:十供養上供依擺方式

◆ 安座當日準備事項及物品

1. 佛桌 :供佛水及花一對、水果二盤、法燈一對、長明燈一對。
2. 臥香爐及環香爐中新鋪香灰且整平、乾淨。
3. 若家中設有祖先牌位，則需於一週前開始每日作勸請。
4. 十供養之物品一參考圖例

東單端盤



西單端盤



◆ 十供養之物品說明

- 1.香：環香二片(一片備用)，於上供時點燃
- 2.花：石斛蘭、玉蘭花、虎頭蘭或其他品
- 3.漿：椰漿、蔬果漿、楓糖漿。
- 4.果：水果。
- 5.飲食：餅乾、湯圓、糕點、菜餚...等，任選一種(均不含蛋)
- 6.乳：牛乳。
- 7.酪：酸奶、優酪乳、優格、起司片、乳酪絲、乾乳酪或濕乳酪
- 8.酥：黃油、食用酥油、醍醐(印度酥油)、鳳梨酥(無蛋)、奶酥麵包
- 9.藥：中藥材(如：人蔘、紅棗、當歸)或中藥丸。
- 10.香油：檀香油或精油一瓶。

◆申請程序：

1. 將準備就序的佛桌全景拍照回傳,福田部可幫忙檢視是否有疏漏，以利修正。確認佛堂配備齊全後，功德主可自行自宅安座；若有需修正處或尚未備妥，則待準備完善後再提出。
2. 諸事敬備於安座日前，請自行在佛前稟白：弟子某某，預定_年_月_日 時於何地址舉行自宅安座，安奉〇〇佛〇〇菩薩〇〇菩薩，祈求 世尊 諸大菩薩護念加祐，得以安座圓滿。

◆ 安座時有祖先牌應注意事項

1. 功德主應觀察其祖先牌位，位置是否合宜？

2. 牌位與 佛菩薩不宜共桌(因其位階差異懸殊)。

A. 最如法，祖先牌位應分開安立另一個桌子略比佛桌再矮一點，立於佛菩薩的右側。如下參考圖例：



B. 其次如因有空間限制，必須與 佛菩薩供桌者,應以隔屏做區隔，其祖先牌位可佔佛桌 1/3 或更小位置，以顯示 佛菩薩之莊嚴。如參考圖例：



- 3.功德主對於安座相關細節及祖先牌位擺放的位置，或祖先有其他安排，如移至塔寺安奉等異動(請務必跟祖先說明並獲得同意)，請務必以「誠心說明詳細」擲筊請示，則以一個聖筊表示結果。如沒有聖筊，則再思考有否其因素障礙?一日問詢不超過三次，若無允可再過幾天依上述方法再擲筊問詢，總共不過三回。若都沒有允可就另外待緣熟，過一段時間再詢問是否可以移動。期間可以多念經迴向給祖先。
- 4.有關祖先牌位安放位置等，其細節亦要與家人充分溝通、協調而達成共識才執行之。切勿讓祖先及家人為此生起煩惱，造成

家裡爭議、不平靜等問題，慎不可輕忽。如尚有諸多因緣尚不具足時，也請勿為急求安座強行舉行，皆應先暫緩，善為觀察調整心態，靜待因緣成熟而行之。

5.於準備安座期間，如遇種種阻礙時、建議:至心懇求 佛菩薩攝受，為弟子們排除諸障礙，安排因緣，等待時機成熟時擇日再安座，敬請功德主安忍不起煩惱為要。如已知安座時間，可於安座前一週跟祖先勸請，於安座當日參加法會，求 佛攝受接引西方修學佛法，並以功德迴向之…（參考安座法本手冊內文/勸請祖先…）

退神儀式

◆ 佛教聖像（未正式安座）--退神儀式

一、說明：

- 1.因未正式安奉，一般狀況 佛菩薩不會進駐，恐有其他有情佔據聖像，應先行請退。
- 2.退神前的上香時，應該同時為作供養，以示誠心而免得罪。

二、操作：

1. 準備供品上供（水果飲食等）
2. 上香:以心中作意清淨，以恭敬心說明原由：

「先前供奉_____佛菩薩聖像，未正式舉行安奉禮儀，故決定另行擇日（於某日）舉行安座，供奉__佛、__菩薩，隨佛修學，所以今日請堂上聖像退位，待香末後就會重新整理、清潔，另擇日舉行安座法會。」

3. 等香燃畢後，整理佛桌、清理供具，以軟毛刷清潔聖像。
4. 清潔完畢後，聖像即可放置佛桌蓋上黃色布幔巾，待安座前再取下舉行安座法會。

◆ 外道神祇--退神儀式

一、說明：

1. 退神前上香時，應該同時為作供養，以示誠心而免得罪。
2. 有些功德主供奉神像甚久，或其他緣由，也因祂們易起執著而不捨、不悅，不願離開等為由，藉機干擾家人生活不平順等，切不可輕忽視之。
3. 因是外道神祇的聖像，可能會有較深的執著、糾葛，提醒功德主以「清淨作意」向其說明，使之神祇能心開意解接受退神。能在佛菩薩攝受下，或願做護法善神隨佛修學，令功德主闔家平安外，同時圓滿聖像安座。

二、操作：

1. 準備供品上供（水果飲食等）
2. 先上香：請務必以「清淨作意，至誠心、恭敬心」向堂上神祇做下列說明：

「佛弟子○○○感謝您們多年來的照顧,我現在已經學佛,已歸依三寶。因您(們)保佑護持，今日我才能順利修學佛法,邁向

成佛之道，您(們)功不可沒。現在因為決定某日舉行安座，供奉__佛、__菩薩，隨佛修學，所以要請堂上聖像中各個神祇退位，如果您們也發大願心願護持佛法，也可以依護法神安排，繼續留下來護持佛法，跟著佛菩薩修學。常同我一起禮佛、供佛、讚佛，聽經、誦經、修學正法，必能道業增上，佛道早成，廣利群生。」

3. 等香燃畢後，整理佛桌、清理供具，以軟毛刷清潔聖像，清潔完畢後聖像即以軟布包裹先收藏好（未來亦可跟他人結緣），也可詢問請購佛像之佛具店等，備些禮金請佛具店家代為處理(切不可任意丟棄聖像)
4. 若功德主沒有把握自己可以做好退神,可以尋求佛具店，準備禮金請他們做請退神像及將神像帶走。